

**FUNKTIONSEINHEIT SMARTFAN PRO**

**DE**

**FUNCTIONAL UNIT SMARTFAN PRO**

**EN**

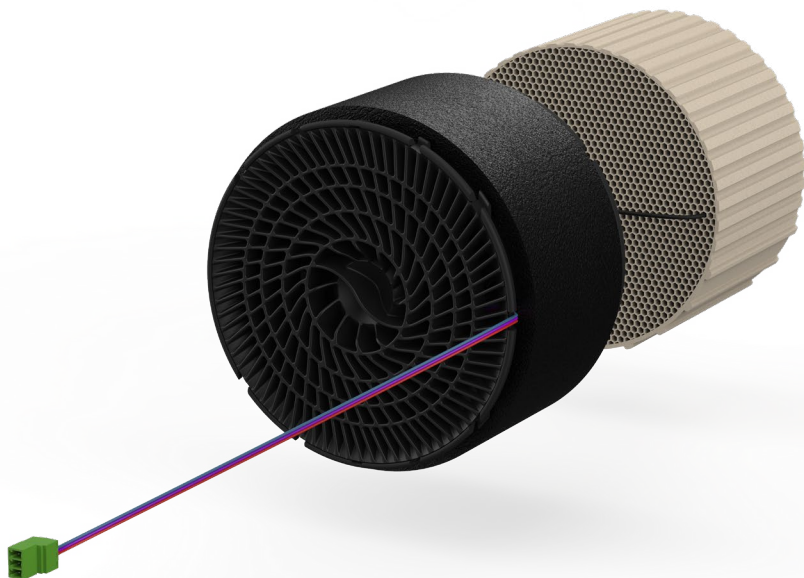

**BEDIENUNGSANLEITUNG  
OPERATING INSTRUCTION**

© 2023 getAir GmbH

**Die in diesem Dokument enthaltenen Informationen sind Eigentum des Herstellers. Die Veröffentlichung, ganz oder in Teilen, bedarf der schriftlichen Zustimmung. Eine innerbetriebliche Vervielfältigung, die zur Evaluierung des Produktes oder zum sachgemäßen Einsatz bestimmt ist, ist erlaubt und nicht genehmigungspflichtig.**

**Technische Änderungen vorbehalten. Keine Haftung für Druckfehler.**

All information contained in these documents is the property of the manufacturer. Any publishing thereof, whether in part or in whole, requires a written consent. Copying the instructions within the same company for the purpose of evaluating the product or for other product-related uses is permitted and not subject to prior approval.

Technical modifications reserved. No liability for printing errors.

# Inhaltsverzeichnis

1 Hinweise .....	4
1.1 Symbolerklärung .....	4
1.2 Sicherheitshinweise .....	4
2 Funktion .....	5
2.1 Systembeschreibung.....	5
2.2 Verwendung .....	5
3 Planung.....	6
3.1 Montage .....	7
4 Betrieb.....	7
4.1 Innenblende .....	7
5 Wartung.....	9
5.1 Wartungsintervalle.....	9
5.2 Wartungsbeschreibung.....	10
6 Störungsbehebung .....	12
7 Umwelt und Entsorgung .....	12
8 Gewährleistung .....	13
9 Haftung.....	13
10 Anhang / Attachment .....	26

# 1 Hinweise

- **WICHTIG!** Vor Gebrauch sorgfältig lesen! Aufbewahren für späteres Nachschlagen!
- Überprüfen Sie die Lieferung bei Erhalt anhand des Lieferscheines auf Vollständigkeit und Transportschäden. Reklamieren Sie fehlende Positionen innerhalb von vier Wochen bei Ihrem Lieferanten.
- Die Produkte dürfen nicht im Freien gelagert werden. Sie müssen trocken, frost- und staubfrei eingelagert sowie vor aggressiven Medien und Sonneneinstrahlung geschützt werden. Die relative Luftfeuchtigkeit am Lagerort darf nicht höher als 60 % sein.
- Über diese Anleitung hinaus müssen auch die entsprechenden Anleitungen der bauseits vorhandenen oder vorgesehenen Anlagen und Anlagenteile beachtet werden. Dies gilt insbesondere für Lüftungsgeräte und andere Komponenten.
- Die Montage und Inbetriebnahme muss ein Fachbetrieb ausführen. Für die praktische Ausführung gelten die einschlägigen Regeln der Technik. Es müssen die Bestimmungen der örtlichen Bauordnung und Bauauflagen beachtet werden.
- Der Inhalt dieses Dokumentes ist auf Übereinstimmung mit den beschriebenen Produkten geprüft. Dennoch können Abweichungen nicht ausgeschlossen werden, sodass für die vollständige Übereinstimmung keine Gewähr übernommen werden kann. Der Hersteller haftet nicht für Schäden aufgrund von fehlenden oder nicht korrekten Angaben. Änderungen oder

Ergänzungen werden stets ohne vorherige Ankündigung in den nachfolgenden Ausgaben umgesetzt. Diese sind auf der Internetseite des Herstellers zu finden.

## 1.1 Symbolerklärung

Die folgende Auflistung zeigt die in diesem Dokument verwendeten Warn- und Informationshinweise und definiert die Art und Schwere der Folgen, falls die Anweisungen nicht befolgt werden. Wenn Sie diese Zeichen sehen, halten Sie sich an die beschriebenen Maßnahmen, um mögliche Gefahren und Schäden zu vermeiden.

### **GEFAHR**

GEFAHR bedeutet, dass schwere bis lebensgefährliche Personenschäden durch nicht befolgen auftreten werden.

### **WARNUNG**

WARNUNG bedeutet, dass leichte bis mittlere Personenschäden durch nicht befolgen möglich sind.

### **VORSICHT**

VORSICHT bedeutet, dass Sachschäden durch nicht befolgen möglich sind.

### **INFORMATION**

Informationen, die praktische und nützliche Hinweise geben, ohne dass Gefahren für Menschen oder Sachen bestehen.

## 1.2 Sicherheitshinweise

- Die Anweisungen in allen Anleitungen müssen eingehalten werden. Bei Nichtbeachten können Sachschäden und Personenschäden bis hin zur Lebensgefahr entstehen.
- Vor der Installation den Strom abschalten. In einigen Ländern dürfen

Elektroinstallationen nur von autorisierten Elektrofachleuten ausgeführt werden. Im Zweifelsfall die örtlichen Behörden ansprechen.

- Dieses Gerät kann von Kindern ab 8 Jahren und darüber sowie von Personen mit verringerten physischen, sensorischen oder mentalen Fähigkeiten oder Mangel an Erfahrung und Wissen benutzt werden, wenn sie beaufsichtigt oder bezüglich des sicheren Gebrauchs des Gerätes unterwiesen wurden und die daraus resultierenden Gefahren verstehen. Kinder dürfen nicht mit dem Gerät spielen. Reinigung und Benutzerwartung dürfen nicht von Kindern ohne Beaufsichtigung durchgeführt werden.



## GEFAHR

### Austritt von Verbrennungsgasen bei Feuerstätten!

- Gesetzliche bzw. normative Vorgaben bei der Planung mit Feuerstätten beachten.
  - Installation im Vorfeld vom zuständigen Bezirksschornsteinfeger prüfen und genehmigen lassen.
- 
- Der Betrieb von Wohnungslüftungsgeräten kann gegebenenfalls zu einem Unterdruck führen. In Verbindung mit Feuerstätten, z. B. offener Kamin, ist dies bei der Planung zu beachten (siehe DIN 1946-6 Beiblatt 3). Außerdem ist Rücksprache mit dem zuständigen Bezirksschornsteinfeger zu halten, ob eine anlagentechnische Maßnahme notwendig ist und wie diese umzusetzen ist.



## INFORMATION

Um eine gefahrlose Nutzung von Lüftungsgerät und Feuerstätte zu gewährleisten, wird die Installation eines bauaufsichtlich zugelassenen Differenzdruckwächters empfohlen.

## 2 Funktion

Das Gerät wird in einem System aus mehreren Geräten betrieben, sodass ein Gerät im Zuluftbetrieb arbeitet, während das andere gleichzeitig im Abluftbetrieb läuft. Die Wärmerückgewinnung wird durch den gleichzeitigen Laufrichtungswechsel der Geräte in einem definierten Zeitintervall gewährleistet. Auf diese Weise wird in einer Wohneinheit eine kontrollierte Lüftung mit Wärmerückgewinnung realisiert.

### 2.1 Systembeschreibung

Das Produkt besteht aus einer Innenblende mit integrierter Filterhalterung, einer Lüfter-Einheit, einer Wärmetauscher-Einheit sowie einem Außenabschluss. Je nach Variante und Einbauart kann der Außenabschluss aus Kunststoff oder Metall sein. Darüber hinaus gibt es spezielle Sonderlösungen. Der Einbau erfolgt grundsätzlich in einer Außenwand. Das Gerät wird in ein Montagerohr eingesetzt, welches fest mit der Wand verklebt wird.

### 2.2 Verwendung

Voraussetzungen für den einwandfreien und sicheren Betrieb des Produkts sind sachgemäßer Transport und Lagerung, eine fachgerechte Planung und Montage sowie die sorgfältige Bedienung und Wartung.

Vor Beginn der Arbeiten sollte eine Projektplanung vorliegen, die sowohl die Anzahl und Lage der Lüftungsgeräte und dazugehörigen Steuerungen als auch das Lüftungsprinzip (Querlüftung, Einzelraumlüftung, Ablüftung) definiert.

Bei der Planung, Montage und dem Betrieb sind die Zulassungsbestimmungen und geltenden Bauvorschriften, die Feuerschutzverordnung und Unfallverhütungsvorschriften der Berufsgenossenschaft zu beachten.

Details müssen während der Planung des Systems mit dem Fachplaner oder zuständigen Fachbetrieben besprochen werden.

### Bestimmungsgemäßer Gebrauch

Das Produkt ist zur kontrollierten Belüftung von Wohngebäuden geeignet. Der Einbau in Neubauten sowie die Nachrüstung bei der Sanierung und Modernisierung von Bestandsbauten ist möglich.

Der zulässige Temperaturbereich, in dem das Gerät betrieben werden darf, beträgt -20 – 60 °C.

Der Gebrauch des Produktes ist nur in Verbindung mit den Komponenten, die vom Hersteller empfohlen sind, zugelassen. Sämtliche Modifikationen am Produkt bzw. System sind nicht zulässig.

### Nicht bestimmungsgemäßer Gebrauch

Jede andere Verwendung ist nicht bestimmungsgemäß. Daraus resultierende Schäden sind von der Haftung ausgeschlossen.

Das System eignet sich nicht für die Entrauchung oder Bauwerkstroeknung, für Räume mit aggressiven und ätzenden Gasen oder Räume mit extremer Feuchte- oder Staubbelastung. Außerdem darf das System nicht in direkter Küstennähe verbaut werden.

## 3 Planung

Die Planung und Auslegung des Systems muss gemäß der jeweiligen landesspezifischen Vorgaben erfolgen. Darüber hinaus sind die Bestimmungen der jeweiligen Bauordnung und örtlichen Bauauflagen zu beachten.

Bei der Planung ist zu beachten, dass die Produkte paarweise verbaut werden

müssen und die Anzahl der gleichzeitig zu- bzw. abluftfördernden Geräte gleich ist.

### INFORMATION

Alle Steuerungen besitzen die Möglichkeit, auch eine ungerade Anzahl an Geräten zu betreiben. Dies wird direkt an der Steuerung über den DIP-Schalter konfiguriert (siehe Hinweise in der Anleitung der Steuerung).

Bei in unterschiedlichen Räumen installierten Gerätepaaren muss ein ausreichender Luftaustausch, z. B. durch Überströmöffnungen in Türen, Türspalte (> 10 mm) oder Luftdurchlässe sichergestellt sein.

Die minimale Wandstärke bzw. Rohrlänge ist abhängig vom gewählten Außenabschluss oder der verwendeten Sonderlösung. Die folgende Tabelle zeigt die Werte beispielhaft für den SmartFan Pro:

Außenabschluss	Wandstärke*	Rohrlänge
Außenhaube	205 mm	215 mm
Außenhaube mit Steckadapter	245 mm	245 mm
Außenhaube Metall	210 mm	215 mm
Laibung	290 mm	210 mm

\*Je nach baulichen Gegebenheiten und Wandaufbauten sind die notwendigen Wandstärken im Detail zu überprüfen.

### INFORMATION

Bei der Dach- und Kellerlösung sind die benötigte Wandstärke und Rohrlänge individuell zu bestimmen.

### INFORMATION

Bei der Verwendung der Funktionseinheit SmartFan Pro mit anderen Innen- und Außenabschlüssen weichen die minimale Wandstärke bzw. Rohrlänge ab. Prüfen Sie in diesem Fall Ihre Auslegung bzw. fragen Sie Ihren Planer.

### 3.1 Montage

Die einzelnen Arbeitsschritte werden in den zugehörigen Montageanleitungen abgebildet, die jeder Einheit beiliegen.

Die elektrische Installation ist abhängig von der gewählten Steuerung und wird entsprechend in deren Montage- und Bedienungsanleitung beschrieben.

#### **i** INFORMATION

Vor dem Einbau der einzelnen Komponenten der Funktionseinheit müssen die elektrische Installation sowie der Außen- und Innenausbau vollständig abgeschlossen sein.

## 4 Betrieb

#### **!** VORSICHT

##### **Verschmutzung durch Staubeintrag!**

Lüftungsgerät nicht ohne eingesetzten Filter betreiben.

### 4.1 Innenblende

Die Innenblende kann im Ausnahmefall verschlossen werden, um den Eintritt von Außenluft zu unterbinden, zum Beispiel wenn die Außenluft mit Rauch oder Staub belastet ist. Im normalen Betrieb muss die Innenblende geöffnet sein.

#### **!** VORSICHT

##### **Keine Luftförderung möglich!**

Lüftungsgerät nicht mit geschlossener Innenblende betreiben, da ansonsten das System beschädigt werden kann.

Je nach gewählter Innenblende wird das Verschließen und Öffnen bauartbedingt anders durchgeführt. Nachfolgend sind alle Möglichkeiten beschrieben. Prüfen Sie anhand der Bilder und Beschreibungen, welche Option auf Ihren Fall zutrifft.

### 4.1.1 Innenblenden geschraubt

Die Innenblende besitzt keinen Stutzen und ist an der Wand verschraubt.

#### **Option 1: Mit Elektronikfach**

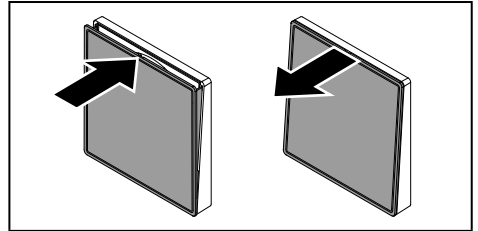

Die Innenblende besitzt ein Elektronikfach im unteren Bereich des Rahmens. In diesem befindet sich die Verkabelung des Lüfters bzw. die Hauptplatine.

#### **Verschließen**

- Lüftungsgerät an der Steuerung ausschalten.
- Das Cover in Richtung Wand drücken, bis es mit dem Rahmen abschließt.

#### **Öffnen**

- Das Cover an der oberen Kante nach vorne ziehen, bis es in der geöffneten Stellung (2. Rastpunkt) einrastet.
- Lüftungsgerät an der Steuerung anschalten.

#### **Option 2: Ohne Elektronikfach**

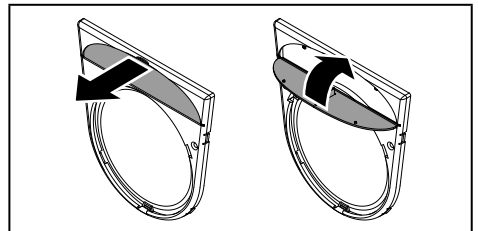

Die Innenblende besitzt kein Elektronikfach. Das Kabel für den Lüfter ist entsprechend Montageanleitung durch einen Schlitz im Montagerohr von oben eingebracht.

#### **Verschließen**

- Lüftungsgerät an der Steuerung ausschalten.

- Das Cover vom an die Wand angeschraubten Rahmen abnehmen.
- Integrierte Klappe nach unten klappen.
- Das Cover wieder auf den Rahmen setzen.

#### Öffnen

- Das Cover vom an die Wand angeschraubten Rahmen abnehmen.
- Integrierte Klappe nach oben klappen und einrasten.
- Das Cover wieder auf den Rahmen setzen.
- Lüftungsgerät an der Steuerung anschalten.

### 4.1.2 Innenblenden gesteckt

Die Innenblende besitzt einen Stutzen und wird über diesen in das Montagerohr eingesteckt. Das Kabel für den Lüfter ist entsprechend Montageanleitung durch einen Schlitz im Montagerohr von oben eingebracht.

#### Option 1: Innenblende mit Klappe

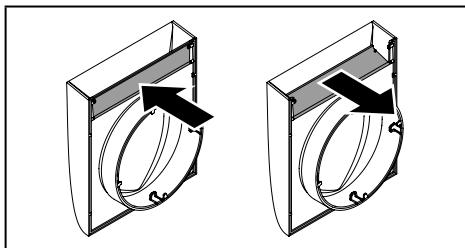

Die Innenblende besitzt eine integrierte Klappe auf der Rückseite des Rahmens. Diese Klappe kann zum Öffnen oder Schließen der Innenblende umgelegt werden.

#### Verschließen

- Lüftungsgerät an der Steuerung ausschalten.
- Innenblende aus dem Montagerohr ziehen.
- Integrierte Klappe nach unten klappen.
- Innenblende mit Öffnung nach oben in das Montagerohr einschieben.

#### Öffnen

- Innenblende aus dem Montagerohr ziehen.
- Integrierte Klappe nach oben klappen und einrasten.
- Innenblende mit Öffnung nach oben in das Montagerohr einschieben.
- Lüftungsgerät an der Steuerung anschalten.

#### Option 2: Innenblende mit Kappe

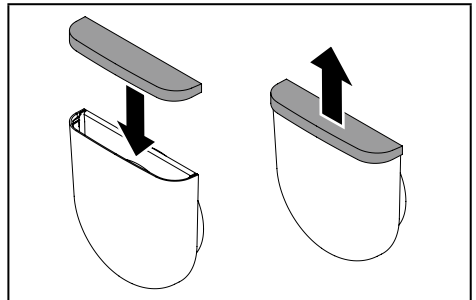

Die Innenblende wird mit einer Verschlusskappe ausgeliefert. Diese sollte an einem sicheren Ort aufbewahrt werden, um die Innenblende im Ausnahmefall sicher verschließen zu können.

#### Verschließen

- Lüftungsgerät an der Steuerung ausschalten.
- Innenblende aus dem Montagerohr ziehen.
- Mitgelieferte Verschlusskappe auf die Öffnung der Innenblende aufsetzen.
- Innenblende mit Öffnung nach oben in das Montagerohr einschieben.

#### Öffnen

- Innenblende aus dem Montagerohr ziehen.
- Verschlusskappe von der Innenblende abziehen.
- Innenblende mit Öffnung nach oben in das Montagerohr einschieben.
- Lüftungsgerät an der Steuerung anschalten.



# 5 Wartung



## GEFAHR

### Verletzung durch Stromschlag!

- Vor Beginn der Wartung: Lüftungsgerät ausschalten.
- Vor Beginn der Arbeiten am Lüfter oder Wärmetauscher: Lüftungsanlage allpolig abschalten und gegen unbeabsichtigtes Wiedereinschalten sichern.

## 5.1 Wartungsintervalle

Bauteil	Zeitintervall	Maßnahme
Innenblende	Nach Bedarf	<ul style="list-style-type: none"><li>• Oberflächen mit einem feuchten Tuch reinigen.</li></ul>
Filter	Vierteljährlich	<ul style="list-style-type: none"><li>• Filter kontrollieren.</li><li>• Verschmutzten Filter mit Staubsauger absaugen.</li><li>• Stark verschmutzten oder defekten Filter austauschen.</li><li>• Filterwechsel an Bedieneinheit bestätigen.</li></ul>
Lüfter	Jährlich	<ul style="list-style-type: none"><li>• Lüfter kontrollieren.</li><li>• Gitter mit Pinsel oder Staubsauger reinigen.</li></ul>
Wärmetauscher	Vierteljährlich	<ul style="list-style-type: none"><li>• Wärmetauscher kontrollieren.</li><li>• Die Kanäle mit Staubsauger oder mit warmem Wasser reinigen und trocknen lassen.</li></ul>
Montagerohr	Vierteljährlich	<ul style="list-style-type: none"><li>• Oberflächen im Inneren mit einem feuchten Tuch reinigen.</li></ul>
Laibung	Vierteljährlich	<ul style="list-style-type: none"><li>• Vorfilter im Laibungsgitter kontrollieren.</li><li>• Verschmutzten Vorfilter mit Staubsauger absaugen.</li><li>• Stark verschmutzten oder defekten Vorfilter austauschen.</li><li>• Schalldämmmatte (sofern vorhanden) kontrollieren und ggf. mit einem feuchten Tuch reinigen.</li></ul>
Sonderlösung Dach/Keller	Vierteljährlich	<ul style="list-style-type: none"><li>• Kondensatablauf im Bogen kontrollieren.</li><li>• Kondensat ggf. entfernen.</li></ul>

## 5.2 Wartungsbeschreibung

### Filterwechsel

#### **i** INFORMATION

Montageanweisung auf den Filtern beiliegenden Beiblättern beachten.

#### **i** INFORMATION

Filter für verschiedene Anwendungen sind als Zubehör erhältlich.

Führen Sie den Filterwechsel wie folgt aus:

- Innenblende aus dem Montagerohr ziehen oder bei fest montierten Blenden das Cover abnehmen.
- Filter und ggf. Filterhalter aus der Halterung nehmen.
- Filter prüfen und ggf. reinigen oder ersetzen.
- Filter wieder in die Halterung einsetzen und ggf. mit Filterhalter fixieren.
- Innenblende mit Öffnung nach oben in das Montagerohr einschieben oder bei fest montierten Blenden das Cover wieder aufsetzen.

### Lüfter und Wärmetauscher reinigen

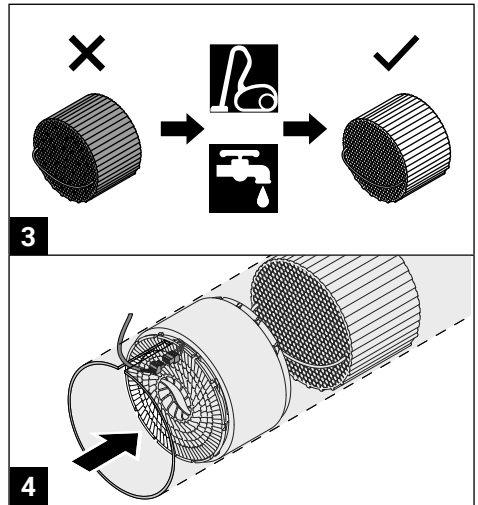
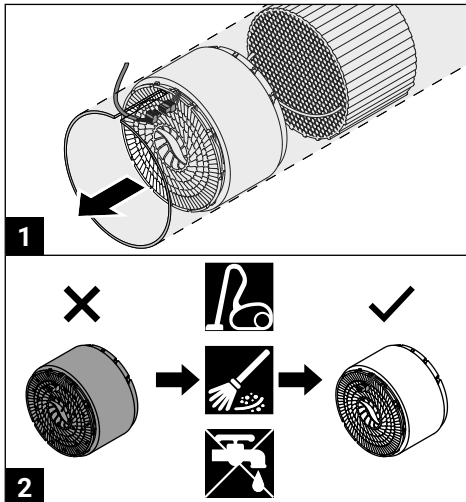

Warten Sie den Lüfter und Wärmetauscher wie folgt:

- System an der Steuerung ausschalten.
- Innenblende aus dem Montagerohr ziehen oder bei fest montierten Blenden das Cover abnehmen.
- Filter und ggf. Filterhalter aus der Halterung nehmen.

#### **!** VORSICHT

##### **Beschädigung des Kabels!**

Das Kabel ist nicht für Zugbelastungen ausgelegt.

- Kabel am Stecker herausziehen. Nicht am Kabel ziehen.
- Steckerverbindung zum Lüfter lösen.
- Den Lüfter und Wärmetauscher herausziehen, ohne das Kabel zu beschädigen.
- Lüfter und Wärmetauscher prüfen.
- Lüftergitter mit Pinsel und Staubsauger reinigen.
- Wärmetauscher mit Staubsauger oder die Kanäle mit Wasser säubern und trocknen lassen.
- Den Wärmetauscher vorsichtig bis zum Anschlag in das Montagerohr schieben, ohne das Kabel zu beschädigen.

- Den Lüfter vorsichtig in das Montagerohr einsetzen, ohne das Kabel zu beschädigen.
- Stecker vom Lüfter einstecken und den Lüfter vorsichtig bis zum Wärmetauscher in das Montagerohr schieben.
- Filter wieder in die Halterung einsetzen und ggf. mit Filterhalter fixieren.
- Innenblende mit Öffnung nach oben in das Montagerohr einschieben oder bei fest montierten Blenden das Cover wieder aufsetzen.
- System an der Steuerung wieder einschalten.

### Laibung

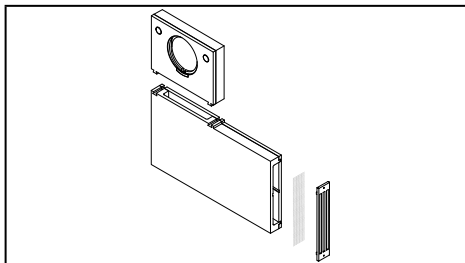

- Laibungsgitter abschrauben.
- Vorfilter aus Laibungsgitter entnehmen.
- Vorfilter prüfen und ggf. reinigen oder ersetzen.
- Vorfilter wieder in das Laibungsgitter einsetzen.
- Laibungsgitter wieder montieren.

### **i** INFORMATION

Die Lamellen des Laibungsgitters müssen den Luftstrom vom Gebäude wegleiten.

### Sonderlösung Dach / Keller

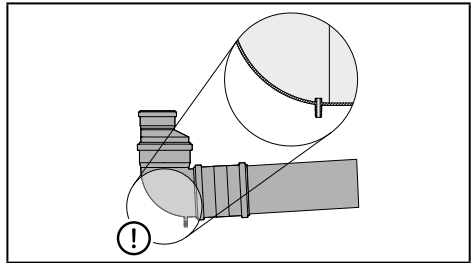

- System an der Steuerung ausschalten.
- Innenblende aus dem Montagerohr ziehen oder bei fest montierten Blenden das Cover abnehmen.
- Filter und ggf. Filterhalter aus der Halterung nehmen.
- Steckerverbindung zum Lüfter lösen.
- Den Lüfter und Wärmetauscher am Bügel herausziehen, ohne das Kabel zu beschädigen.
- Kondensatablauf im Bogen kontrollieren und ggf. Kondensat entfernen.
- Den Wärmetauscher vorsichtig bis zum Anschlag in das Montagerohr schieben, ohne das Kabel zu beschädigen.

### **⚠** VORSICHT

#### Schäden durch blockierten Kondensatablauf!

- Die Einheiten nicht über den Kondensatablauf im Bogen schieben.
- Den Lüfter vorsichtig in das Montagerohr einsetzen, ohne das Kabel zu beschädigen.
- Stecker vom Lüfter einstecken und den Lüfter vorsichtig bis zum Wärmetauscher in das Montagerohr schieben.
- Filter wieder in die Halterung einsetzen und ggf. mit Filterhalter fixieren.
- Innenblende mit Öffnung nach oben in das Montagerohr einschieben oder bei fest montierten Blenden das Cover wieder aufsetzen.
- System an der Steuerung wieder einschalten.

## 6 Störungsbehebung

Störung	Ursache	Behebung
Lüfter wechselt die Drehrichtung nicht.	Steuerung arbeitet im Modus „Lüften ohne Wärmerückgewinnung“.	• An der Bedieneinheit „Lüften mit Wärmerückgewinnung“ einstellen.
	Lüfter defekt.	• Lüfter austauschen lassen.
	Steuerung oder Netzteil defekt.	• Steuerung bzw. Netzteil austauschen lassen.
Lüfter funktioniert nicht.	Keine Spannungsversorgung.	• Spannungsversorgung überprüfen lassen.
	Installations- oder Wartungsfehler.	• Stecker am Lüfter auf korrekten Sitz prüfen. • Leitungen überprüfen lassen.
	Lüfter defekt.	• Lüfter austauschen lassen.
	Steuerung oder Netzteil defekt.	• Steuerung bzw. Netzteil austauschen lassen.
Erhöhte Geräusche im Normalbetrieb.	Gitter verschmutzt.	• Gitter reinigen (siehe Wartung). • Lüftungssystem reinigen (siehe Wartung).
	Fremdkörper im Lüfter oder Montagerohr.	• Fremdkörper entfernen.
	Wärmetauscher verschmutzt.	• Wärmetauscher reinigen (siehe Wartung).
	Abstand zum Wärmetauscher.	• Abstand zum Wärmetauscher prüfen und ggf. erhöhen.
	Innenblende geschlossen.	• Innenblende öffnen.
Luftvolumenstrom ist gering.	Schalldämmelement nicht eingesetzt.	• Schalldämmelement zwischen Ventilator und Innenblende einsetzen, um den Geräuschpegel weiter zu reduzieren.
	Innenblende geschlossen.	• Innenblende öffnen.
	Filter verschmutzt.	• Filter reinigen oder ersetzen (siehe Wartung).
Zuluft ist kalt.	Wärmetauscher verschmutzt.	• Wärmetauscher reinigen (siehe Wartung). • Lüftungssystem reinigen (siehe Wartung).
	Steuerung arbeitet im Modus „Lüften ohne Wärmerückgewinnung“.	• An der Bedieneinheit „Lüften mit Wärmerückgewinnung“ einstellen.
	Wärmetauscher nicht eingesetzt.	• Wärmetauscher einsetzen.

## 7 Umwelt und Entsorgung



Das Symbol der durchgestrichenen Abfalltonne bedeutet, dass das Produkt getrennt vom Haushaltsabfall entsorgt werden muss.

Das Produkt muss gemäß der gültigen örtlichen Entsorgungsvorschriften der Wiederverwertung zugeführt werden. Eine separate Entsorgung des Produkts trägt zur

Minderung des Verbrennungs- oder Deponieabfalls bei und reduziert die Belastung der menschlichen Gesundheit und Umwelt. Verpackungsmaterialien sind sortenrein zu entsorgen.

## 8 Gewährleistung

### INFORMATION

Außerhalb Deutschlands gelten die nationalen Gewährleistungsbestimmungen des Landes in dem das System vertrieben wird. Wenden Sie sich an den Händler Ihres Heimatlandes.

Im Fall eines Gewährleistungsanspruches kontaktieren Sie den für Sie zuständigen Händler oder Werksvertreter.

Es wird für dieses Produkt gegenüber dem Originalkäufer für einen Zeitraum von zwei Jahren ab dem Kaufdatum die Gewährleistung dafür gewährt, dass das Produkt zum Zeitpunkt der Lieferung frei von Sachmängeln war. Während der Gewährleistungszeit wird bei Vorliegen eines Sachmangels nach Vorlage des Kaufbelegs das Produkt unter Verwendung von Austausch-/Ersatzteilen innerhalb eines vernünftigen Zeitrahmens repariert oder durch ein gleiches bzw. ein ähnliches Austausch-/ Ersatzmodell ersetzt.

Zur Inanspruchnahme des Gewährleistungsservices muss das Produkt zusammen mit dem Kaufbeleg oder anderweitigen Kaufnachweisen an den Händler, bei dem das Produkt gekauft wurde, zurückgeschickt werden. Ihnen werden dafür keine Material- oder Lohnkosten berechnet. Aufgrund der Möglichkeit, dass die Sendung während des Versands verloren gehen oder beschädigt werden kann, wird empfohlen das Produkt für den Versand sicher zu verpacken und als Einschreiben mit Rückschein aufzugeben.

Im Rahmen der Gewährleistung verfällt der Anspruch auf Reparatur oder Ersatzlieferung, falls:

- Der Gewährleistungszeitraum abgelaufen ist.
- Der Kaufnachweis bei der Serviceanfrage nicht vorgelegt werden kann.
- Das Problem durch unsachgemäße, harte

oder unachtsame Behandlung, Verwendung bzw. Wartung verursacht wurde.

- Das Produkt mit Bau- oder Ersatzteilen, die nicht vom Hersteller geliefert oder freigegeben wurden, betrieben wurde.
- Nicht genehmigte Änderungen oder Modifikationen am Produkt vorgenommen wurden.
- Das Problem durch Feuer oder eine andere Naturkatastrophe verursacht wurde.
- Das Problem durch unsachgemäße Installation, Reparatur oder Einstellung verursacht wurde.

## 9 Haftung

Das Produkt ist für den in diesem Dokument beschriebenen bestimmungsgemäßen Gebrauch entworfen und hergestellt worden. Jeder andere Gebrauch wird als unsachgemäß angesehen und kann zu Beschädigungen am Produkt oder zu Personenschäden führen, für die der Hersteller nicht haftbar gemacht werden kann. Der Hersteller haftet für keinerlei Schäden, die auf folgende Ursachen zurückzuführen sind:

- Nichtbeachtung der in den Dokumenten aufgeführten Sicherheits-, Bedienungs- und Wartungshinweise.
- Nicht vorschriftsgemäße Installation.
- Einbau von Ersatzteilen, die nicht vom Hersteller geliefert bzw. vorgeschrieben wurden. Die Verantwortung für den Einsatz solcher Ersatzteile liegt vollständig beim Installateur.
- Normaler Verschleiß.



## Contents

1 Instructions . . . . .	16
1.1 Explanation of symbols . . . . .	16
1.2 Safety instructions . . . . .	16
2 Function . . . . .	17
2.1 System description . . . . .	17
2.2 Use . . . . .	17
3 Planning . . . . .	18
3.1 Installation . . . . .	18
4 Operation . . . . .	19
4.1 Inside cover . . . . .	19
5 Maintenance . . . . .	21
5.1 Maintenance intervals . . . . .	21
5.2 Maintenance description . . . . .	22
6 Troubleshooting . . . . .	24
7 Environment & disposal . . . . .	24
8 Warranty . . . . .	25
9 Liability . . . . .	25
10 Anhang / Attachment . . . . .	26

# 1 Instructions

- **IMPORTANT!** Read carefully prior to use. Retain for future reference.
- On receipt, check your shipment against the delivery note for completeness and any damage sustained during transport. Report any missing items to your supplier within four weeks.
- Never store these products outdoors. Store them somewhere dry and protected from frost, dust, corrosive media and direct sunlight. Make sure that the relative humidity at the storage location is no higher than 60 %.
- In addition to this guide, also observe the corresponding manuals for existing or proposed on-site systems and system components. This applies in particular to ventilation units and other components.
- Only a specialist company may carry out installation and commissioning. Relevant engineering standards must be applied to the practical design. Observe the provisions of local building regulations and requirements.
- We have reviewed the content of this document to ensure conformity with the products described. However, discrepancies may still exist; we cannot therefore accept liability for full conformity. The manufacturer is not liable for damage resulting from missing or incorrect information. Changes or additions will always be incorporated into subsequent versions without prior notice. You can find these on the manufacturer's website.

## 1.1 Explanation of symbols

The following is a list of the warning and

information notices used in this document, and defines the type and severity of the consequences of failing to follow instructions. If you see these symbols, follow the instructions to avoid possible hazards and damage.

### **DANGER**

DANGER indicates that serious to life-threatening personal injury will occur if the instructions are not followed.

### **WARNING**

WARNING indicates that minor to moderate personal injury is possible if the instructions are not followed.

### **CAUTION**

CAUTION indicates that damage to property is possible if the instructions are not followed.

### **INFORMATION**

Information that provides practical and useful advice without any danger to people or property.

## 1.2 Safety instructions

- Follow the instructions in all documentation. Failure to do so can result in property damage, injury and even death.
- Switch off the power supply prior to installation. In some countries, only authorised electricians may carry out electrical installations. If in doubt, contact the local authorities.
- Children aged 8 years and above, and people with impaired physical, sensory or mental capabilities, or a lack of experience and knowledge, may use this device only under supervision, or following instructions on safe use of the device, and with an understanding of the dangers arising from it. Never allow



children to play with the device. Never allow children to clean or maintain the device unsupervised.

### DANGER

#### **Risk of combustion gases escaping from combustion equipment!**

- Observe legal and normative requirements in any design involving combustion equipment.
- Arrange for your local chimney sweep to check and approve the installation in advance.
- Operating home ventilation equipment may create underpressure. When used with combustion equipment, for example open fireplace, consider this in your planning (see DIN 1946-6, Supplement 3). In addition, consult your district chimney sweep to establish whether any plant engineering action is necessary, and how this is to be implemented.

### INFORMATION

To ensure safe use of the ventilation unit and combustion equipment, we recommend installing an approved differential pressure monitor.

## 2 Function

Units are operated in pairs: one unit operates in supply air mode, while the other operates simultaneously in extract air mode. Heat recovery is ensured by both units changing directions simultaneously, at a defined interval. In this way, several units are installed in one residential unit, to achieve controlled ventilation with heat recovery.

### 2.1 System description

The product consists of an inside cover with an integrated filter holder, a fan unit, a heat exchanger unit and a facade cover. Depending on the version and installation,

the facade cover can be made of plastic or metal. Special versions are also available. Installation is always in an external wall. The unit is inserted into a mounting tube, which is bonded firmly to the wall.

### 2.2 Use

Prerequisites for trouble-free and safe product operation are: correct transport and storage; professional planning and installation; and careful operation and maintenance.

Create a project plan prior to starting work. This should define both the number and location of ventilation units and associated control units, as well as the ventilation principle (cross ventilation, individual room ventilation, extraction).

During planning, installation and operation, observe the approval requirements and applicable building regulations, and the fire protection and accident prevention regulations of the employer's liability insurance association.

Discuss the details with the specialist planner or specialist company responsible during the planning phase.

#### Intended use

The product is designed for controlled ventilation of residential buildings. It can be installed in new buildings or retrofitted to existing buildings undergoing renovation and modernisation work.

The permitted temperature range in which the device can be operated is -20 – 60 °C.

Use of the product is permitted only in conjunction with the components recommended by the manufacturer. Modifications to the product or system are prohibited.

## Improper use

Any other use is considered improper. Resulting damages are excluded from liability.

The system is not suitable for smoke extraction or for drying out structures, or for use in rooms containing corrosive and aggressive gases, or with extreme humidity or dust pollution. In addition, the system must not be installed in the direct vicinity of the coast.

## 3 Planning

You must plan and design the system in accordance with relevant country-specific requirements. In addition, observe provisions laid down in the relevant building regulations, as well as any local building requirements.

During planning, be aware that products must be installed in pairs and ensure equal numbers of supply and extract air units.

### **i** INFORMATION

All control units have the option of operating an uneven number of fans. This is configured directly on the control unit via the DIP switch (see instructions in the control unit manual).

Pairs of units installed in different rooms must have adequate air changes; for example, via overflow apertures in doors, door clearances (> 10 mm) or air outlets.

The minimum wall thickness/tube length depends on the chosen facade cover or the special version used. The following table shows the values for the SmartFan Pro as an example:

Facade cover	Wall thickness*	Tube length
Outside cover	205 mm	215 mm
Outside cover with plug-in adapter	245 mm	245 mm
Outside metal hood	210 mm	215 mm
Window reveal version	290 mm	210 mm

\*Depending on the building characteristics and wall structures, check the required wall thicknesses in detail.

### **i** INFORMATION

For the special solutions “roof” and “cellar”, the required wall thickness and pipe length must be determined individually.

### **i** INFORMATION

When using the functional unit SmartFan Pro with other inside and outside covers, the minimum wall thickness or tube length will differ. In this case, check your calculation or ask your planner.

## 3.1 Installation

The associated installation instructions show the individual steps. These are included with each unit.

The electrical installation depends on the selected control unit and is described accordingly in its installation and operating instructions.

### **i** INFORMATION

Before installing the individual components of the functional unit, fully complete the electrical installation, as well as the exterior and interior fittings.

## 4 Operation



### CAUTION

#### Risk of dust contamination!

Never operate the ventilation unit without the filter.

### 4.1 Inside cover

In exceptional cases, the inside cover can be sealed to prevent outdoor air intake; for example, if the outside air is smoky or dusty. The inside cover must be open during normal operation.



### CAUTION

#### Air supply unavailable!

Never operate the ventilation unit with the inside cover closed, as this can damage the system.

Depending on the inside cover selected, closing and opening is carried out differently due to the design. All options are described below. Use the images and descriptions to check which option applies to your case.

#### 4.1.1 Screwed inside covers

The inside cover has no nozzle that has to be inserted into the mounting tube and is screwed to the wall.

##### Option 1: With electronics compartment

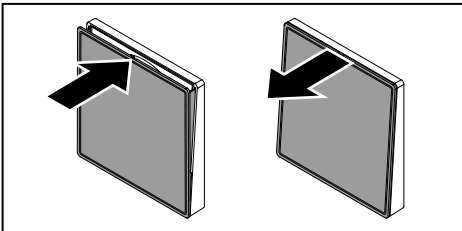

The inside cover has an electronics compartment in the lower part of the frame. This contains the wiring for the fan or a control board.

##### Closing

- Switch off ventilation unit at the control unit.
- Push the cover towards the wall until it is flush with the frame.

##### Opening

- Pull the cover forward at the upper edge until it snaps into the open position (second snap-in point).
- Switch on the ventilation unit at the control unit.

##### Option 2: Without electronics compartment

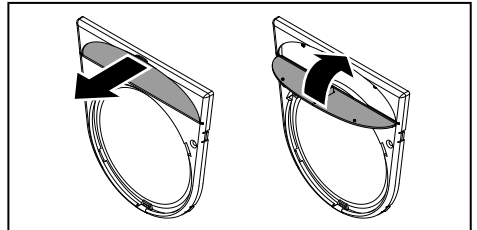

The inside cover does not have an electronics compartment. The cable for the fan is inserted from above through a slot in the mounting tube according to the installation instructions.

##### Closing

- Switch off ventilation unit at control unit.
- Remove the front panel from the frame that is screwed to the wall.
- Fold down the integrated flap.
- Put the front panel back on the frame.

##### Opening

- Remove the front panel from the frame that is screwed to the wall.
- Fold the integrated flap upwards and latch into place.
- Put the front panel back on the frame.
- Switch on the ventilation unit at the control unit.

### 4.1.2 Plugged inside covers

The inside cover has a nozzle that is inserted into the mounting tube. The cable for the fan is inserted from above through a slot in the mounting tube according to the installation instructions.

#### Option 1: Inside cover with flap

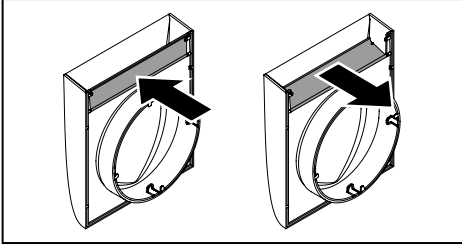

The inside cover has an integrated flap on the back of the frame. This flap can be folded down to open or close the inside cover.

#### Closing

- Switch off ventilation unit at control unit.
- Remove the inside cover from the mounting tube
- Fold down the integrated flap.
- Insert the inside cover into the mounting tube with the opening facing upwards.

#### Opening

- Remove the inside cover from the mounting tube.
- Fold the integrated flap upwards and latch into place.
- Insert the inside cover into the mounting tube with the opening facing upwards.
- Switch on the ventilation unit at the control unit.

#### Option 2: Inside cover with cap

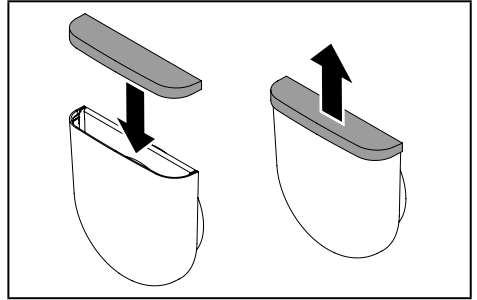

The inside cover is delivered with a sealing cap. This should be kept in a safe place in order to be able to close the inside cover securely in exceptional cases.

#### Closing

- Switch off ventilation unit at control unit.
- Remove the inside cover from the mounting tube.
- Place the supplied cap on the inside cover opening.
- Insert the inside cover into the mounting tube with the opening facing upwards.

#### Opening

- Remove the inside cover from the mounting tube.
- Remove the cap from the inside cover.
- Insert the inside cover into the mounting tube with the opening facing upwards.
- Switch on the ventilation unit at the control unit.

# 5 Maintenance

## DANGER

### Risk of electric shock!

- Before starting maintenance: switch off the ventilation unit.
- Before starting work on the fan or heat exchanger: disconnect the ventilation unit at all poles and secure against unintentional reconnection.

## 5.1 Maintenance intervals

Component	Interval	Action
Inside cover	As necessary	<ul style="list-style-type: none"><li>• Clean surfaces with a damp cloth.</li></ul>
Filter	Quarterly	<ul style="list-style-type: none"><li>• Check the filter.</li><li>• Vacuum soiled filters with a vacuum cleaner.</li><li>• Replace heavily soiled or defective filters.</li><li>• Confirm filter replacement on the control unit.</li></ul>
Fans	Annually	<ul style="list-style-type: none"><li>• Check the fans.</li><li>• Clean the grilles if necessary with a brush or vacuum cleaner.</li></ul>
Heat exchanger	Quarterly	<ul style="list-style-type: none"><li>• Check the heat exchanger.</li><li>• Clean the ducts if necessary with a vacuum cleaner or with warm water and let them dry.</li></ul>
Mounting tube	Quarterly	<ul style="list-style-type: none"><li>• Clean inner surfaces with a damp cloth.</li></ul>
Window reveal version	Quarterly	<ul style="list-style-type: none"><li>• Check the prefilter in the window reveal grille.</li><li>• Vacuum soiled prefilters with a vacuum cleaner.</li><li>• Replace heavily soiled or defective prefilters.</li><li>• Check the sound insulation mat (if present) and clean it with a damp cloth if necessary.</li></ul>
Special loft/cellar solution	Quarterly	<ul style="list-style-type: none"><li>• Check the condensate drain in the bend.</li><li>• Remove any condensate.</li></ul>

## 5.2 Maintenance description

### Filter replacement

#### INFORMATION

Observe the installation instructions on the inserts supplied with the filter.

#### INFORMATION

Filters for various applications are available as accessories.

Replace the filter as follows:

- Remove the inside cover from the mounting tube or, in the case of permanently mounted covers, remove their front panel.
- Remove the filter and if applicable the filter holder from the retainer.
- Check the filter; clean or replace if necessary.
- Reinsert the filter and if applicable the filter holder into the retainer.
- Insert the inside cover into the mounting tube with the opening facing upwards or put the front panel back on if cover is permanently mounted.

### Clean the fan and heat exchanger

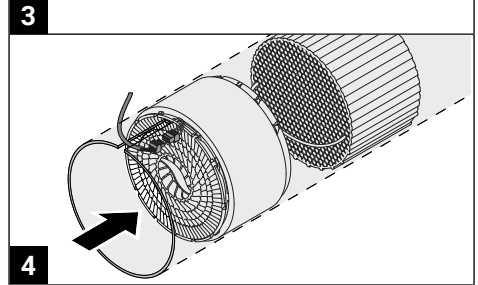
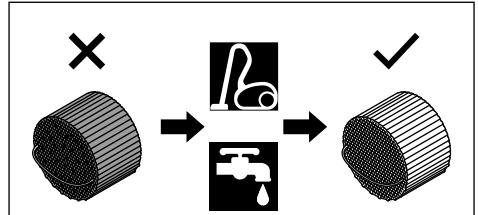
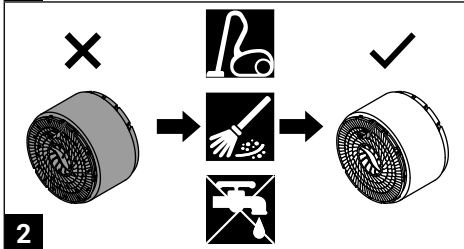
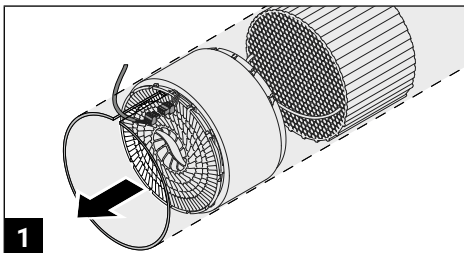

Maintain the fan and heat exchanger as follows:

- Switch off the system at the control unit.
- Remove the inside cover from the mounting tube or, in the case of permanently mounted covers, remove their front panel.
- Remove the filter and if applicable the filter holder from the retainer.

#### CAUTION

##### Risk of cable damage!

The cable is not designed to withstand strain.

- Disconnect the cable at the connector. Never pull the cable itself.
- Unplug the connector from the fan.
- Without damaging the cable, pull out the fan and heat exchanger at the bracket.
- Check the fan and heat exchanger.
- Clean the fan grilles with a brush and vacuum cleaner.
- Clean the heat exchanger with a vacuum cleaner or clean the ducts with water and allow to dry.
- Without damaging the cable, push

the heat exchanger carefully into the mounting tube as far as it will go.

- Without damaging the cable, insert the fan carefully into mounting tube.
- Insert the fan connector and push the fan carefully up to the heat exchanger in the mounting tube.
- Reinsert the filter and if applicable the filter holder into the retainer.
- Insert the inside cover into the mounting tube with the opening facing upwards or put the front panel back on if cover is permanently mounted.
- Switch the system on again at the control unit.

### Window reveal version

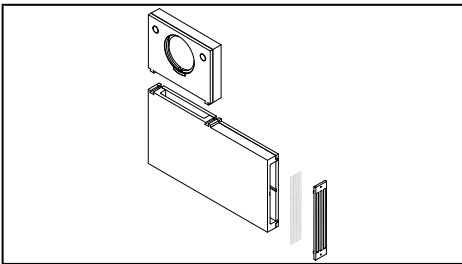

- Unscrew the window reveal grille.
- Remove the prefilter from the window reveal grille.
- Check the prefilter; clean or replace if necessary.
- Reinsert the prefilter into window reveal grille.
- Reinstall the window reveal grille.

### **i** INFORMATION

The window reveal grille fins must route the airflow away from the building.

### Special loft/cellar solution

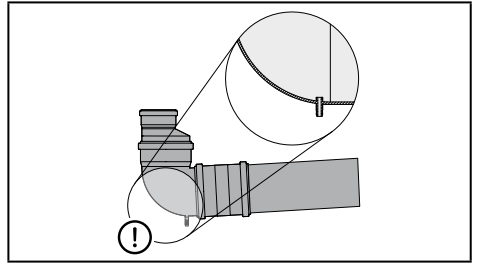

- Switch off the system at the control unit.
- Remove the inside cover from the mounting tube or, in the case of permanently mounted covers, remove their front panel.
- Remove the filter and if applicable the filter holder from the retainer.
- Unplug the connector from the fan.
- Without damaging the cable, pull out the fan and heat exchanger at the bracket.
- Check the condensate drain in the bend; remove any condensate.
- Without damaging the cable, push the heat exchanger carefully into the mounting tube as far as it will go.

### **⚠** CAUTION

**Risk of damage from blocked condensate drain!**  
Never push the units into the bend via the condensate drain.

- Without damaging the cable, insert the fan carefully into mounting tube.
- Insert the fan connector and push the fan carefully up to the heat exchanger in the mounting tube.
- Reinsert the filter and if applicable the filter holder into the retainer.
- Insert the inside cover into the mounting tube with the opening facing upwards or put the front panel back on if cover is permanently mounted.
- Switch the system on again at the control unit.

## 6 Troubleshooting

Fault	Cause	Solution
Fan not changing rotation direction.	Control unit operating in ventilation mode without heat recovery.	<ul style="list-style-type: none"> <li>Select ventilation mode with heat recovery on the control unit.</li> </ul>
	Fan faulty.	<ul style="list-style-type: none"> <li>Replace the fan.</li> </ul>
Fan not working.	Control unit or power supply faulty.	<ul style="list-style-type: none"> <li>Replace the control unit or power supply.</li> </ul>
	No power supply.	<ul style="list-style-type: none"> <li>Check the power supply.</li> </ul>
	Installation or maintenance fault.	<ul style="list-style-type: none"> <li>Check the fan connector is seated properly.</li> <li>Check the wiring.</li> </ul>
	Fan faulty.	<ul style="list-style-type: none"> <li>Replace the fan.</li> </ul>
Increased noise in standard mode.	Control unit or power supply faulty.	<ul style="list-style-type: none"> <li>Replace the control unit or power supply.</li> </ul>
	Grilles dirty.	<ul style="list-style-type: none"> <li>Clean the grilles (see maintenance).</li> <li>Clean the ventilation system (see maintenance).</li> </ul>
	Foreign bodies in the fan.	<ul style="list-style-type: none"> <li>Remove foreign bodies.</li> </ul>
	Heat exchanger dirty.	<ul style="list-style-type: none"> <li>Clean the heat exchanger (see maintenance).</li> </ul>
	Distance to heat exchanger.	<ul style="list-style-type: none"> <li>Check the distance to the heat exchanger and increase if necessary.</li> </ul>
	Inside cover closed.	<ul style="list-style-type: none"> <li>Open the inside cover.</li> </ul>
Low air flow rate.	Sound insulation element not used.	<ul style="list-style-type: none"> <li>Insert sound insulation element between fan and inside cover to further reduce the noise level.</li> </ul>
	Inside cover closed.	<ul style="list-style-type: none"> <li>Open the inside cover.</li> </ul>
	Filter dirty.	<ul style="list-style-type: none"> <li>Clean or replace the filter (see maintenance).</li> </ul>
Supply air is cold.	Heat exchanger dirty.	<ul style="list-style-type: none"> <li>Clean the heat exchanger (see maintenance).</li> <li>Clean the ventilation system (see maintenance).</li> </ul>
	Control unit operating in ventilation mode without heat recovery.	<ul style="list-style-type: none"> <li>Select ventilation mode with heat recovery on the control unit.</li> </ul>
	Heat exchanger not in use.	<ul style="list-style-type: none"> <li>Insert the heat exchanger.</li> </ul>

## 7 Environment & disposal



The crossed-out wheellie bin symbol indicates that the product must not be disposed of with household waste.

reduce incinerated and landfill waste volumes, and reduces the impact on environmental and human health. Sort packaging materials and dispose of them accordingly.

Dispose of the product in accordance with applicable local recycling regulations. Disposing of the product separately helps



## 8 Warranty

### INFORMATION

Outside Germany, national warranty conditions of the country in which the system is operated shall apply. Please contact your country representative.

Should you wish to make a warranty claim, please contact your local dealer or representative.

The product warranty applies to the original purchaser for a period of two years from the date of purchase, and guarantees that the product had no defects at the time of delivery. During the warranty period, should a defect occur, the product will be repaired using replacement parts or replaced with the same or a similar replacement/replacement model, within a reasonable timeframe, and on presentation of proof of purchase.

To use the warranty service, the product must be returned, with purchase receipt or other proof of purchase, to the retailer from whom the product was purchased. You will not be charged for material or labour costs. As the consignment could be lost or damaged during shipping, we recommend you package the product securely for shipment, and send it via registered post with confirmation of receipt.

Under the terms of the warranty, your right to repair or replacement becomes void if:

- The warranty period has expired.
- You are unable to submit proof of purchase with your service request.
- The issue was caused by improper, harsh or careless treatment, use or maintenance.
- You have operated the product with components or spare parts not supplied or approved by the manufacturer.
- You have made unauthorised changes or modifications to the product.

- The issue was caused by fire or other natural disaster.
- The issue was caused by incorrect installation, repair or configuration.

## 9 Liability



The product has been designed and manufactured for the intended use described in this document. Any other use is considered improper and may result in product damage or personal injury, for which the manufacturer cannot be held liable. The manufacturer shall not be liable for any damage resulting from the following:

- Failure to observe the safety, operating and maintenance instructions specified in the documentation.
- Non-compliant installation.
- Installation of spare parts not supplied or stipulated by the manufacturer. Full responsibility for the use of such spare parts remains with the installer.
- Normal wear and tear.

# 10 Anhang / Attachment

## 10.1 Technische Daten / Technical data

### SmartFan Pro

Allgemein General					
Wärmebereitstellungsgrad $\eta_{\max}$	Heat recovery rate $\eta_{\max}$	%	87		
Wärmebereitstellungsgrad $\eta_{\emptyset, \text{ErP}}^{1)}$	Heat recovery rate $\eta_{\emptyset, \text{ErP}}^{1)}$	%	85		
Wärmebereitstellungsgrad $\eta_{\emptyset, \text{DIBt}}$	Heat recovery rate $\eta_{\emptyset, \text{DIBt}}$	%	82,1		
			<b>Stufe 1</b> Level 1	<b>Stufe 2</b> Level 2	<b>Stufe 3</b> Level 3
Volumenstrom <sup>2)</sup>	Airflow volume <sup>2)</sup>	m <sup>3</sup> /h	17	28	39
Schalldruckpegel <sup>3)</sup>	Sound pressure level <sup>3)</sup>	dB(A)	12   10 <sup>4)</sup>	19   16 <sup>4)</sup>	26   23 <sup>4)</sup>
Leistungsaufnahme	Power consumption	W	1,3	2,1	3,5
Spezifische Eingangsleistung	Specific power consumption	W/m <sup>3</sup> /h	0,08	0,08	0,09
Eingangsspannung	Input voltage	V	12 DC		
Schutzart	Type of protection	-	IP 44		
Schutzklasse	Appliance class	-	III		
Normschallpegeldifferenz $D_{n,w}$	Sound level difference $D_{n,w}$	dB	<b>Standard:</b> 42,8 – 48,6 <b>silentAir:</b> 49,1 – 63,8 <b>silentAir Top:</b> 55,2 – 61,7 <b>Soundguard:</b> 60,9 – 62,9		
Betriebstemperatur	Operating temperature	°C	-20 – +60		
Abmessungen Dimensions					
Mindestwandstärke	Minimum wall thickness	mm	205		
Wandöffnung	Wall opening	mm	Ø 162		
Innenabschluss (BxHxT)	Inside cover (WxHxD)	mm	218 x 220 x 32		
Außenabschluss (BxHxT)	Outside cover (WxHxD)	mm	230 x 234 x 71		
Gewicht	Weight	kg	3,8		
Zulassungen Certifications					
Energieeffizienzklasse <sup>5)</sup>	Energy class <sup>5)</sup>	-			
Konformität	Conformity	-			

<sup>1)</sup> Gemäß DIN EN 13141-8 Acc. DIN EN 13141-8

<sup>2)</sup> Bei paarweisem Betrieb When operated in pairs

<sup>3)</sup> Ermittelt in 2 m Abstand gemäß DIN EN ISO 11203 Determined in 2 m distance acc. DIN EN ISO 11203

<sup>4)</sup> mit Schalldämmelement 3K with sound insulation element 3K

<sup>5)</sup> Gemäß VO 1254/2014 EU Acc. REG 1254/2014 EU

## 10.3 Übersicht Steuerungen / Overview control units

Diese Tabelle zeigt die Art der Steuerung nach EU-Verordnung Nr. 1254/2014 im Zusammenhang mit den auswählbaren Steuerungen für die Funktionseinheit SmartFan Pro. Weitere Informationen zu den Steuerungen finden Sie in den beiliegenden Anleitungen.

This table shows the control type according to EU Regulation No. 1254/2014 in connection with the selectable control units for the functional unit SmartFan Pro. For further information on the control units, please refer to the enclosed instructions.

<b>Steuerung Control unit</b>	<b>Art der Steuerung Control type</b>
ComfortControl Pro	Zentrale Bedarfssteuerung Central demand control
BasicControl Pro	Zentrale Bedarfssteuerung Central demand control

# 10.4 Energieeffizienzlabel / Energy efficiency label

Zentrale Bedarfssteuerung / Central demand control

The image shows a standard European energy efficiency label for a fan. It features the EU flag, the 'ENERG' logo with its multi-language variants (Y, UA, IE, IA), and the product name 'get Air SmartFan Pro'. A vertical scale of energy classes from A+ to G is shown, with a black arrow pointing to the A+ class. Two boxes at the bottom provide specific performance metrics: a noise level of 39 dB and an airflow of 55 m³/h. The label is framed with a blue border and includes a scissors icon at the bottom right corner.

**ENERG** Y UA  
енергия · ενεργεια IE IA

get Air<sup>®</sup> SmartFan Pro

**A+** **A+**

**A**

**B**

**C**

**D**

**E**

**F**

**G**

**39**  
dB

**55 m<sup>3</sup>/h**

ENERGIA · ЕНЕРГИЯ · ΕΝΕΡΓΕΙΑ · ENERGIJA · ENERGY · ENERGIE · ENERGI  
2016 1254/2014

## 10.5 Produktdaten zum Energieverbrauch / Product information on energy consumption

Die folgenden Produktdaten entsprechen den Anforderungen der EU-Verordnungen Nr. 1253/2014 zur Durchführung der Richtlinie 2009/125/EG und Nr. 1254/2014 zur Ergänzung der Richtlinie 2010/30/EU. The following product information follows the requirements of EU Regulations No. 1253/2014 implementing Directive 2009/125/EC and No. 1254/2014 complementary to Directive 2010/30/EU.

Zentrale Bedarfssteuerung / Central demand control			
Lieferant Supplier's name	-	-	getAir GmbH
Modell Model	-	-	SmartFan Pro + ComfortControl Pro
Spezifischer Energieverbrauch Specific energy consumption	-	kWh/(m <sup>2</sup> a)	Kalt / Cold - 84,99
			Durchschnitt / Average - 42,40
			Warm / Warm - 18,01
Angabe des Typs Declared typology	-	-	ZLG BVU
Art des Antriebs Type of drive	-	-	Regelbare Drehzahl Variable speed
Art der Wärmerückgewinnung Type of heat recovery system	-	-	Regenerativ Regenerative
Temperaturänderungsgrad Thermal efficiency	$\eta_t$	%	85
Maximaler Luftvolumenstrom Maximum flow rate	$V_{max}$	m <sup>3</sup> /h	55
Elektrische Eingangsleistung bei maximalen Luftvolumenstrom Electric power input at maximum flow rate	P	W	6,7
Schalleistungspegel Sound power level	$L_{WA}$	dB(A)	39
Bezugsluftvolumenstrom Reference flow rate	$V_{ref}$	m <sup>3</sup> /s	38,5
Bezugsdruckdifferenz Reference pressure difference	$\Delta p_{ref}$	Pa	0
Spezifische Eingangsleistung Specific power input	-	W/m <sup>3</sup> /h	0,09
Steuerungsfaktor Control factor	-	-	0,85
Innere / äußere Leckluftquote Internal / external leakage rates	-	%	0 / 0
Mischquote Mixing rate	-	%	0
Filterwarnanzeige Filter warning	-	-	Steuerung (optisch) Control (visual)
Anweisung zu regelbaren Zu- und Abluftgittern an der Fassade Instructions to install regulated supply/exhaust grilles in the facade	-	-	-
Internetadresse Internet address	-	-	www.getair.eu
Druckschwankungsempfindlichkeit Airflow sensitivity	-	%	28
Luftdichtheit Air tightness	-	m <sup>3</sup> /h	6
Jährlicher Stromverbrauch Annual electricity consumption	-	kWh/(m <sup>2</sup> a)	0,85
Jährliche Einsparung an Heizenergie Annual heating saved	-	kWh/(m <sup>2</sup> a)	Kalt / Cold 87,13
			Durchschnitt / Average 44,54
			Warm / Warm 20,14

## Zentrale Bedarfssteuerung / Central demand control

Lieferant Supplier's name	-	-	getAir GmbH	
Modell Model	-	-	SmartFan Pro + BasicControl Pro	
Spezifischer Energieverbrauch Specific energy consumption	-	kWh/ (m <sup>2</sup> a)	Kalt / Cold	- 84,81
			Durchschnitt / Average	- 42,22
			Warm / Warm	- 17,83
Angabe des Typs Declared typology	-	-	ZLG BVU	
Art des Antriebs Type of drive	-	-	Mehrere Drehzahlen Multiple speed	
Art der Wärmerückgewinnung Type of heat recovery system	-	-	Regenerativ Regenerative	
Temperaturänderungsgrad Thermal efficiency	$\eta_t$	%	85	
Maximaler Luftvolumenstrom Maximum flow rate	$V_{max}$	m <sup>3</sup> /h	55	
Elektrische Eingangsleistung bei maximalen Luftvolumenstrom Electric power input at maximum flow rate	P	W	6,7	
Schallleistungspegel Sound power level	$L_{WA}$	dB(A)	39	
Bezugsluftvolumenstrom Reference flow rate	$V_{ref}$	m <sup>3</sup> /s	38,5	
Bezugsdruckdifferenz Reference pressure difference	$\Delta p_{ref}$	Pa	0	
Spezifische Eingangsleistung Specific power input	-	W/m <sup>3</sup> /h	0,09	
Steuerungsfaktor Control factor	-	-	0,85	
Innere / äußere Leckluftquote Internal / external leakage rates	-	%	0 / 0	
Mischquote Mixing rate	-	%	0	
Filterwarnanzeige Filter warning	-	-	Steuerung (optisch) Control (visual)	
Anweisung zu regelbaren Zu- und Abluftgittern an der Fassade Instructions to install regulated supply/exhaust grilles in the facade	-	-	-	
Internetadresse Internet address	-	-	www.getair.eu	
Druckschwankungsempfindlichkeit Airflow sensitivity	-	%	28	
Luftdichtheit Air tightness	-	m <sup>3</sup> /h	6	
Jährlicher Stromverbrauch Annual electricity consumption	-	kWh/ (m <sup>2</sup> a)	0,93	
Jährliche Einsparung an Heizenergie Annual heating saved	-	kWh/ (m <sup>2</sup> a)	Kalt / Cold	87,13
			Durchschnitt / Average	44,54
			Warm / Warm	20,14





**getAir GmbH**

Krefelder Straße 670 | 41066 Mönchengladbach

☎ +49 2161 990 90 - 0 | ✉ [service@getair.eu](mailto:service@getair.eu)

🌐 [www.getair.eu](http://www.getair.eu)

